



**SCHMITZ**

A SENSE OF CONFIDENCE

**Votre partenaire en salle d'accouchement  
Partura® – Le lit d'accouchement**



## **A Sense of Company**

Forte plus de de 90 ans d'expérience, l'entreprise SCHMITZ a su se hisser parmi les premiers fabricants de produits médico-techniques au niveau international.

Dans cette entreprise familiale, la tradition est une véritable vocation. En moyenne, nos collaborateurs sont au service de l'entreprise depuis 18 ans, prouvant leur attachement à nos valeurs et à la philosophie de l'entreprise.

En 2012, Friedrich et Matthias Schmitz, représentant la 4<sup>e</sup> génération, ont repris les rênes de l'entreprise.

Nous nous revendiquons comme une entreprise allemande et sommes bien ancrés dans notre région d'origine. Nous développons et produisons ici.

Nous travaillons avec des fournisseurs à 90 % allemands et provenant à 60 % de la région.

## **Made in Germany**



---

*'La transmission à la nouvelle génération a toujours été et restera toujours un grand événement chez nous.'*

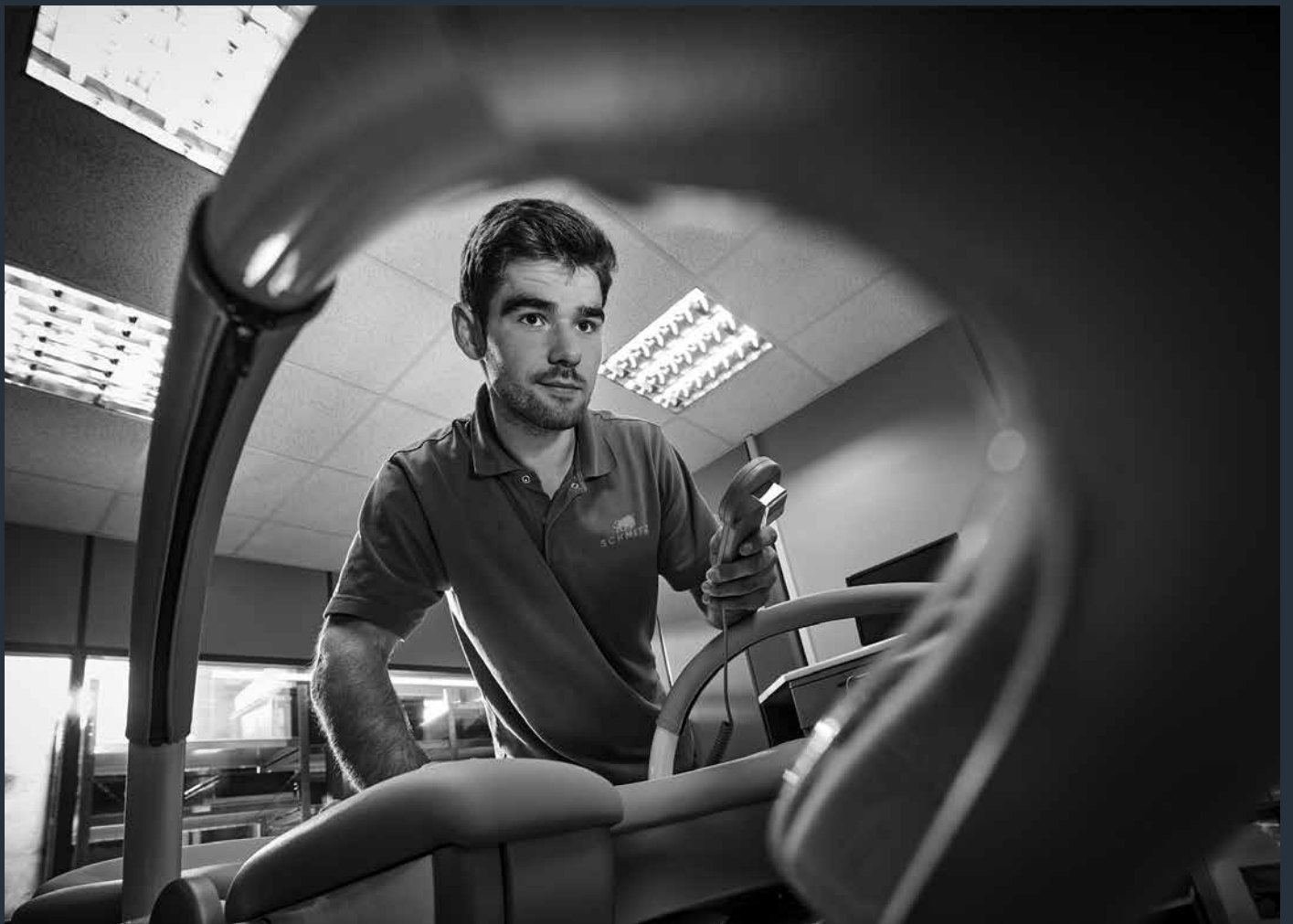

## **A Sense of Care**

Nous comprenons les besoins de nos clients ; nous proposons donc des services et les réalisons en ayant à cœur de les satisfaire au mieux. Depuis le conseil jusqu'à la mise en place en passant par la planification.

Ce que vous pouvez attendre de nos produits : un bon retour sur investissement de par une longue durée de vie.

Mais ce n'est pas tout : un concept de service bien pensé et un accompagnement après achat très complet. Dès le début, SCHMITZ se tient à vos côtés en tant que partenaire.

### **Service d'assistance technique client**

tél. +49 (0)2377 84 549

[service@schmitz-medical.com](mailto:service@schmitz-medical.com)

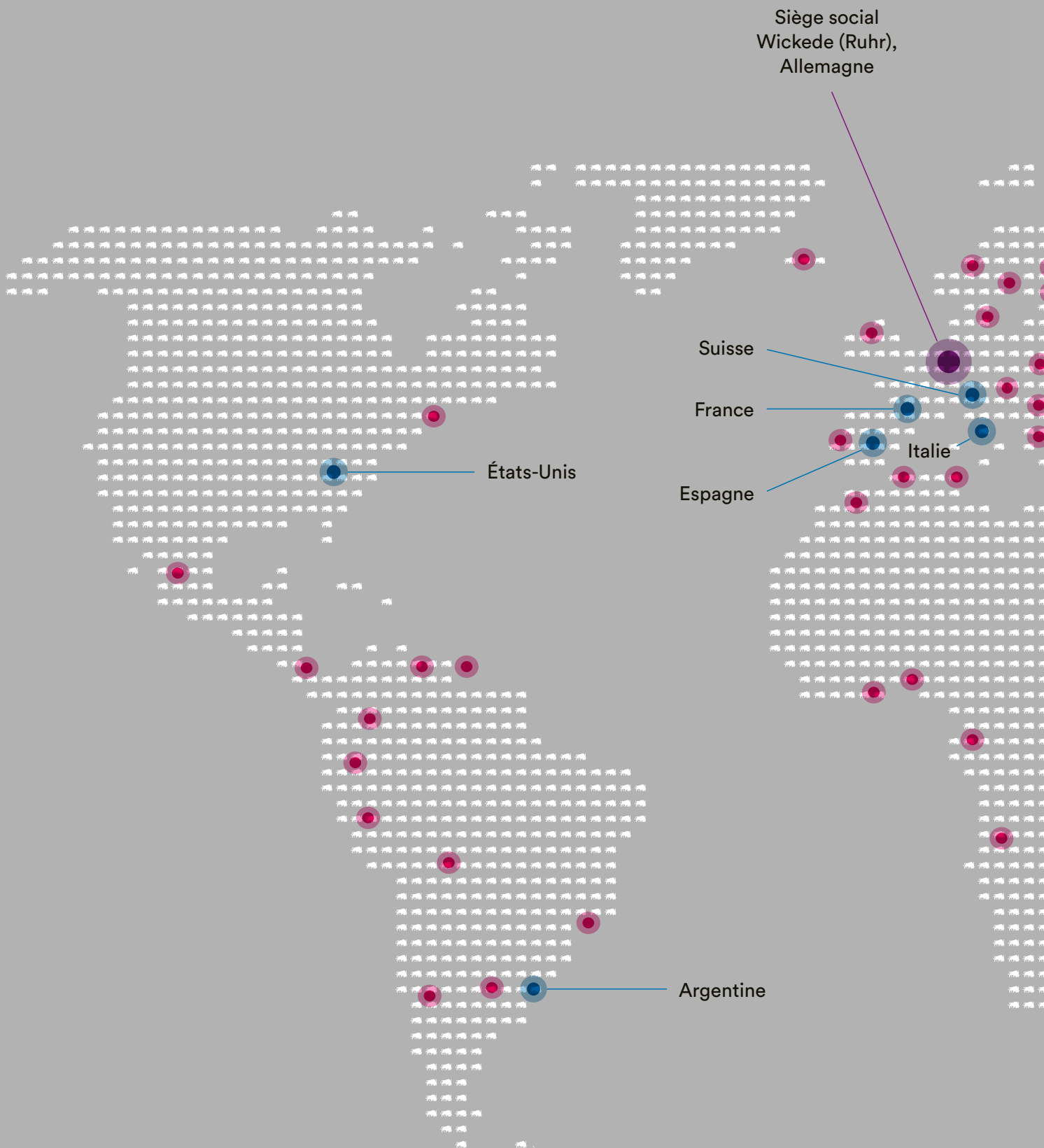

- plus de 80 partenaires internationaux
- succursales



## SCHMITZ – représenté partout dans le monde





Idée : Karin Berghammer / Iris Podgorschek  
Design : podpod design



**Partura® CEMD****confortable et à usage multiple – en toute sécurité**

Offrir à la future mère une très grande liberté de mouvement durant les phases de travail et de délivrance, et permettre à tout moment un réglage du lit personnalisé via une commande manuelle : telle est la maxime qui a accompagné la conception de notre lit d'accouchement.

Le matelas est large, confortablement rembourré, pour une assistance active par le partenaire. La partie pieds du lit peut aussi être utilisée par la sage-femme comme siège.

Le lit d'accouchement de SCHMITZ satisfait à toutes les exigences :

Il réunit le design correspondant au confort élevé pour la future mère et les conditions de travail optimales pour l'équipe d'accoucheurs.

En outre, le revêtement lisse et fermé et les surfaces des matelas sont faciles à nettoyer et à désinfecter.

Et – si nécessaire –, en un tour de main, les positions du lit peuvent être modifiées pour permettre une intervention médicale rapide.

Partura® – Le lit d'accouchement pour une naissance en toute sécurité et en douceur.





## **Partura® confortable et à usage multiple – en toute sécurité**

### **Polyvalence d'utilisation**

Partura® se démarque en ce qu'il propose de très nombreuses positions d'accouchement tout en laissant une très grande liberté de mouvement.

### **Personnaliser par la couleur**

Se déclinant dans une large palette de couleurs, le Partura® s'intègre parfaitement dans vos locaux où il contribue à installer une ambiance agréable.

Si vous le souhaitez, vous pouvez tester toutes les combinaisons possibles. Utilisez notre configurateur de couleurs sur notre site web, voir le code QR au bas de cette page.

### **Faire l'expérience de la Vie ensemble**

L'accompagnement de l'accouchement par le partenaire :  
une belle expérience pour la future famille.

Comme le lit propose un grand plan de couchage et une partie pieds escamotable, le partenaire peut être impliqué dès qu'il le souhaite.

---

Découvrez notre  
nouveau configurateur de  
produit et de couleurs :



## Partura® Positions



### Période de dilatation

Lit en position basse (64 cm) permettant de passer de la relaxation aux mouvements, la position basse facilite la montée et la descente du lit



### Accouchement en position de lithotomie position classique



### Accouchement en position dorso-sacrée décline en cas de dystocie par présentation de l'épaule, d'intervention opératoire ou en intervention manuelle



### Période de dilatation et/ou période de transition en position gécubitale en cas de compression d'urgence pour rétention utérine ou asphyxie intra-utérine



### Accouchement en position génu-cubitale en cas de multiparité avec antécédents d'épisiotomie pour dégager le périnée et pour enfants particulièrement volumineux



### Post partum d'accouchement en position génu-cubitale Après la naissance, la nouvelle mère peut simplement se rasseoir, sans avoir à se retourner

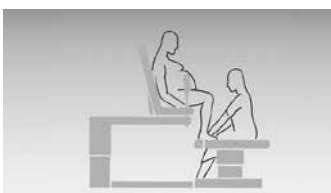

### Période d'expulsion en position verticale avec le dossier surélevé Position assise confortable : grâce au déplacement du matelas, il n'y a pas de pression sur le périnée. La femme n'a pas besoin d'assistance, une aide manuelle en position du siège est possible

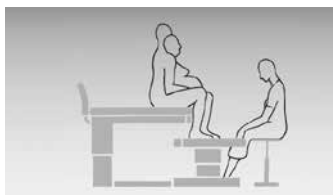

---

**Période d'expulsion en position verticale avec assistance du partenaire**

la parturiente peut s'appuyer contre le partenaire, il y a contact corporel



---

**Accouchement sur tabouret haut**

Optimisation de l'axe de naissance, cyphose maximale, soulagement du périnée



---

**Accouchement sur tabouret haut avec l'aide du partenaire**

qui peut soutenir la parturiente au passage de la tête, contact corporel



---

**Accouchement opératoire**

Extraction au forceps ou à la ventouse. Aide manuelle en position du siège  
soins post-partum du périnée en cas d'extraction manuelle du placenta

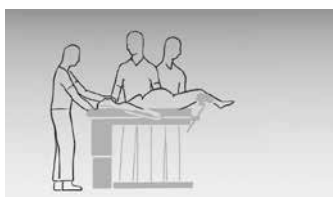

---

**Césarienne en salle de travail**

en cas d'indication absolue



---

**Position de choc**

en cas de procidence du cordon ombilical ou de collapsus circulatoire

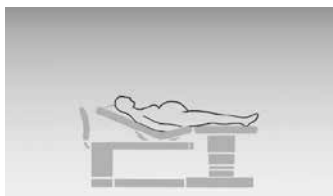

---

**Soulèvement des jambes**

pour la relaxation



## Partura® et accessoires

N° modèle Description



### 140.1010.0 Lit d'accouchement Partura®

Partie principale avec siège et dossier, partie pieds.  
Équipement mobile grâce à des roulettes directionnelles avec dispositif de blocage centralisé par pédale. La partie principale et la partie pieds peuvent être découplées, la partie pieds se poussant sous la partie principale et s'y bloquant dans quatre positions possibles. Fournie avec deux commandes manuelles filaires.

Vous trouverez l'équipement fourni de série avec le lit d'accouchement Partura® à la page 19.



### 104.6010.0 Coussin pour soutenir le dos

### 104.6020.0 Housse (sans ill.) pour matelas en deux parties, blanche, lavable jusqu'à 95 °C

N° modèle Description

---



**104.6030.0 Etrier de maintien**  
sert à stabiliser la ceinture scapulaire, en tube d'acier, revêtu par poudrage, inclinable et réglable en hauteur, avec deux étaux réglables en acier inox, fixé aux rails latéraux

---



**104.6040.0 Supports latéraux (paire)**  
amovibles, en tube d'acier thermolaqué, pièces de fixation en acier inox, montage aux deux côtés du dossier

---



**104.6050.0 Cuvette**  
en acier inox 18/10, 355 x 325 x 100 mm (L x l x p)

---



**104.6060.0 Supports-pieds (paire)**  
éléments de fixation en acier inox 18/10, plaques de pieds en matière plastique grise



## **Partura® un lit entièrement équipé pour accoucher dans le confort**

Pour faciliter l'accès de la sage-femme ou du médecin, la partie pieds peut être découplée de la partie principale et ainsi servir de siège ou pour poser les ustensiles.

- Réglages simultanés et/ou individuels de la hauteur de la partie principale et de la partie pieds par moteur électrique.
- Nettoyage et désinfection faciles grâce aux surfaces fermées et lisses et aux matelas amovibles.
- Mobile grâce aux roulettes pivotantes avec blocage central.
- 22 coloris standard pour une coloration attractive.
- Un grand choix d'options de réglage, une stabilité élevée et beaucoup d'espace pour des positions soulageant l'accouchement – en incluant le partenaire.
- Fonction de réglage électrique via deux commandes manuelles facilement accessibles.
- Démarrage doux (sans à-coups) des mouvements de réglage.
- Dossier multifonctionnel à emboîter dans la partie principale ou dans la partie pieds.
- Appuis-jambe avec articulation à rotule pour un réglage rapide de la position de rangement vers la position d'utilisation.
- Sécurité de fonctionnement en cas de brève interruption de courant grâce aux batteries intégrées.



Les appuis-jambes peuvent être vite et facilement pivotés sous le plateau et en cas de besoin remis dans la position utile.



Le dossier peut également être emboîté dans la partie pieds.



Dépôt des poignées du côté tête en cas de non-utilisation.



Interrupteur principal, prise d'équipotentialité, indicateur de l'état de charge des batteries, prise CEI 60320 C13.



La potence à perfusion peut être fixée aux deux côtés de la tête.



Levier de blocage de la partie pieds.



Poignées pour un déplacement aisé de la partie pieds.



Poignées pour un déplacement aisé de la partie pieds.  
Deux télécommandes manuelles avec câble spiralé, fixées aux deux côtés de la partie principale.



## Partura® CEMD

### Equipement standard

Partie principale avec siège et dossier, partie pieds ; mobile avec des roulettes pivotantes, blocage central. Les parties principale et pieds sont séparables. La partie pieds peut être poussée sous la partie principale, 4 positions d'accrochage. Partie siège avec ouverture, rayon 150 mm.

Matelas en 2 parties pour la partie principale et pieds, en matière mousse hautement élastique et à revêtement, imperméable à l'humidité et empêchant les glissements.

1 garniture en 2 parties, blanche, résiste aux températures de lavage jusqu'à 95 °C.

Les revêtements et le cadre sont en tôle d'acier à revêtement thermolaqué, couleurs selon nuancier SCHMITZ. Le dossier peut être emboîté dans la côté tête ou pieds, avec rembourrage en similicuir en gris pierre 96.

2 appui-jambes système Göpel, acier inox 18/10, rembourrage intégré en mousse, gris argenté, réglable en hauteur. 2 articulations tournantes pour recevoir les appui-jambes. Mise en place rapide des supports-jambes. 2 poignées en acier inox 18/10, mousse intégrée, gris argenté, à emboîter latéralement.

Tige à perfusion à 4 crochets, en acier inox 18/10, pour fixer au côté tête et au voisinage des poignées, réglable en hauteur. Dossier au voisinage de l'ouverture du siège, demi-rond, mousse intégrée, gris argenté, pour la naissance en position accroupie.

2 télécommandes manuelles avec câble spiralé, fixée aux deux côtés de la partie principale ; pour les réglages continus par des moteurs électriques :

- Réglage en hauteur de la partie principale
- Réglage du dossier
- Réglage du siège
- Inclinaison de la partie principale (position choc)
- Réglage en hauteur de la partie pieds (si elle est accrochée à la partie principale)

Sécurité de fonctionnement en cas de brève interruption de courant grâce aux batteries intégrées.

#### Couleurs

- Matelas en 2 parties pour la partie principale, partie pieds : gris pierre 96
- Rembourrage du dossier : gris pierre 96
- Supports-jambes, poignées et dossier demi-rond : mousse intégrée gris argenté
- Revêtements en tôle d'acier : thermolaqués selon nuancier SCHMITZ

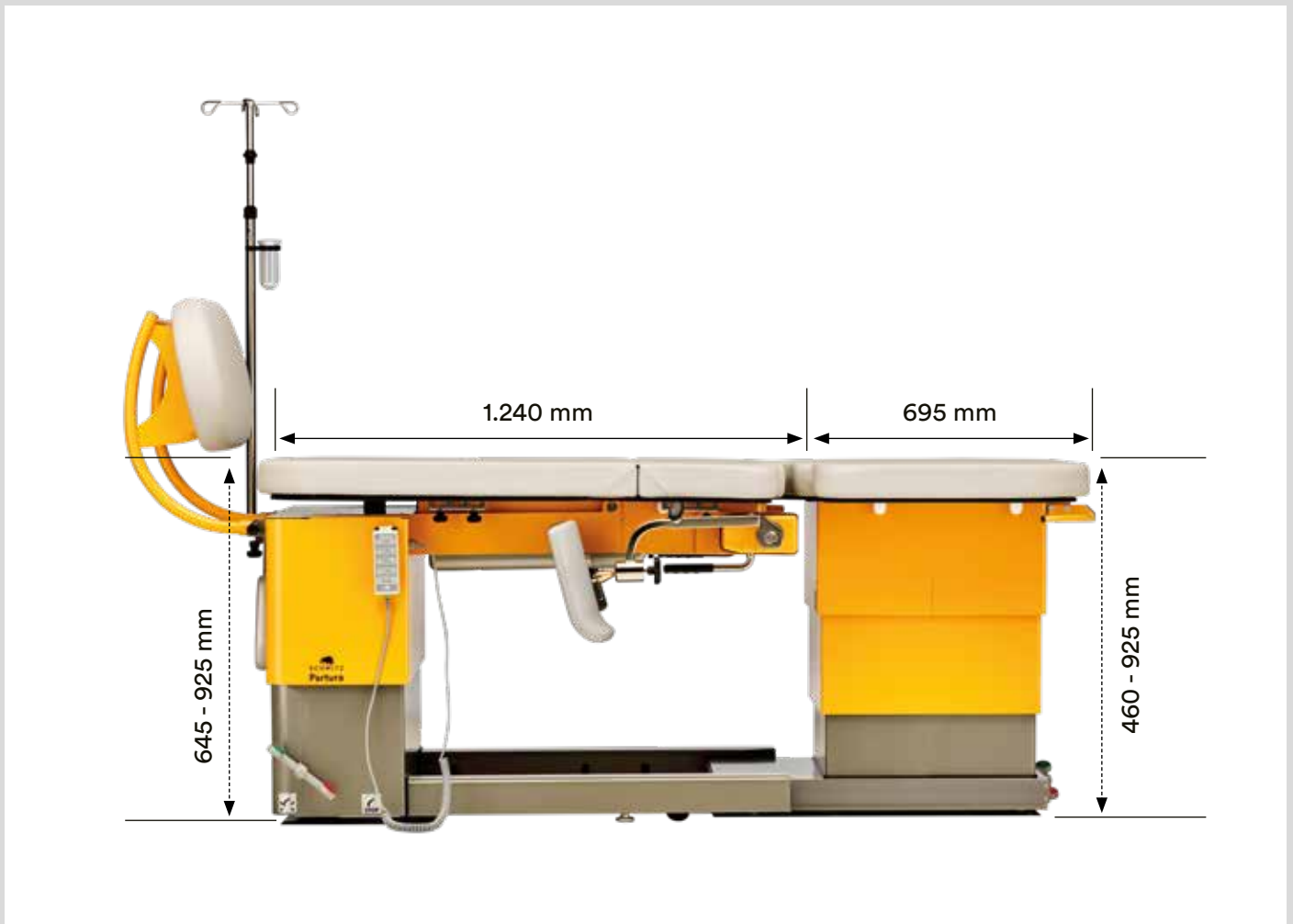
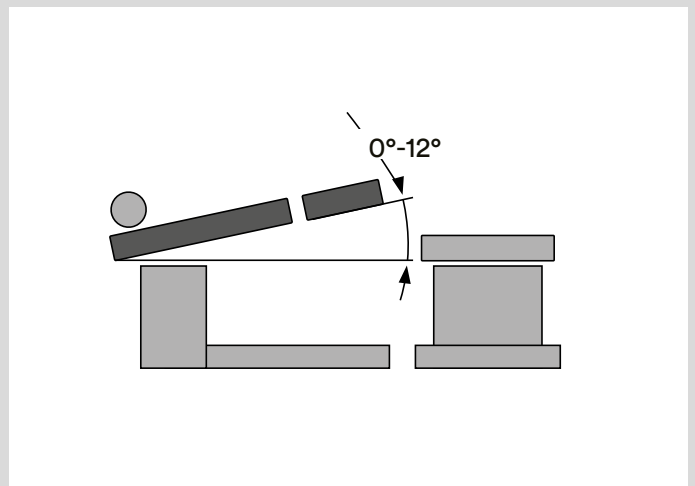
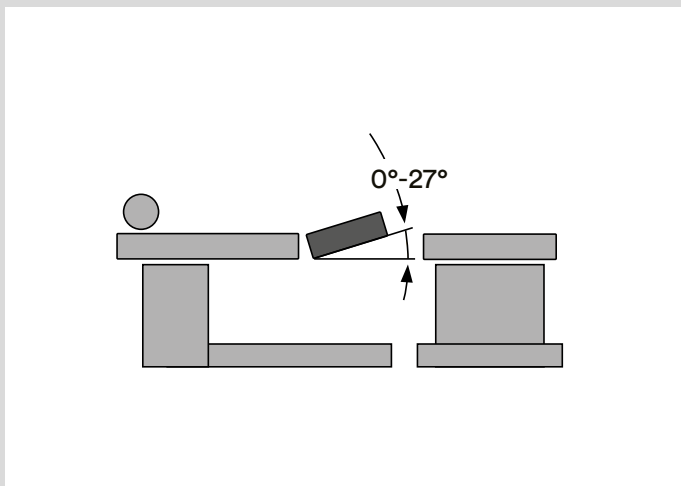
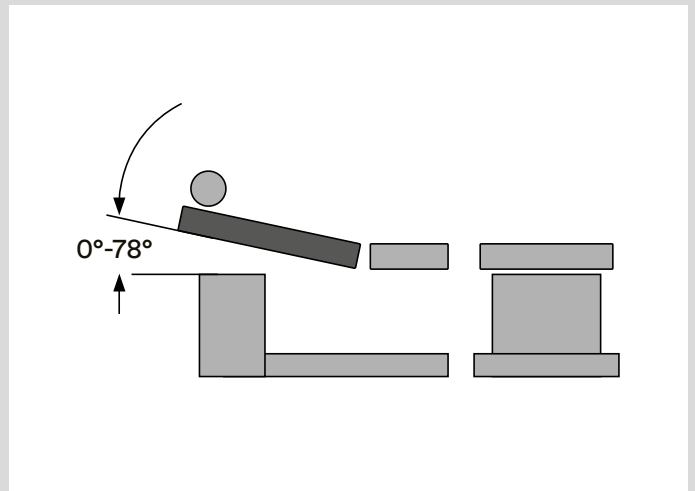
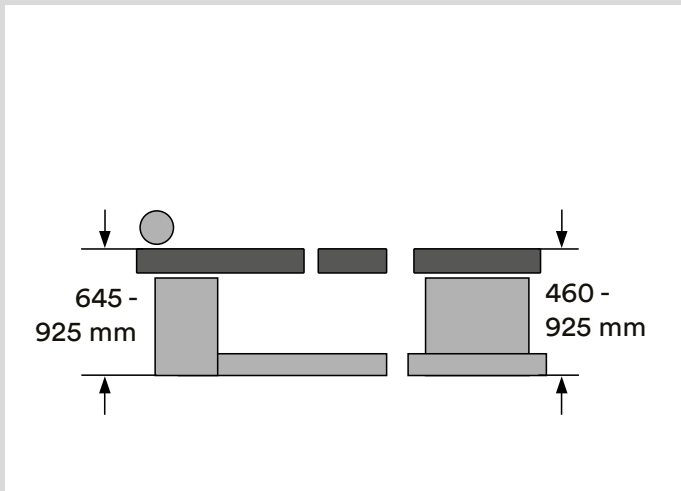

## Partura®

### Fonctions de réglage et dimensions

#### Dimensions

Réglage en hauteur de la partie principale	de 645 à 925 mm
Réglage en hauteur de la partie pieds (possible seulement en liaison avec la partie principale)	de 460 à 925 mm
Dimensions extérieures du lit d'accouchement avec le dossier emboîté	2330 × 1015 mm (L x l)
Couche	1950 × 950 mm (L x l)
Longueur du matelas du dossier	890 mm
Longueur de matelas du siège	350 mm
Longueur de matelas de la partie pieds	695 mm
Épaisseur du matelas	80 mm
Angle d'inclinaison de la partie principale	0 à 12° (position choc)
Angle d'inclinaison du dossier	0 à 78°
Angle d'inclinaison du siège	0 à 27°
Charge maximale d'utilisation (partie principale)	220 kg
Charge maximale d'utilisation (partie pieds)	135 kg
Poids, partie pieds	110 kg
Poids, partie principale	265 kg
Poids total	375 kg
Tension du réseau	230 V AC
Fréquence	50 Hz
Puissance absorbée	max. 0,76 KW
Classe de protection	I







## Couche de laque

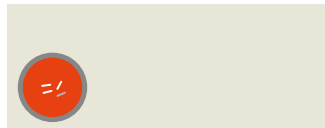

blanc gris  
RAL 9002

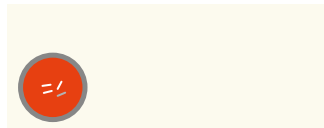

blanc pur  
RAL 9010

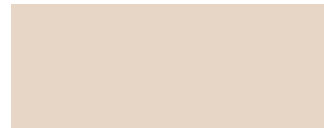

blanc nénuphar  
RAL 0758510



orange safran clair  
RAL 0608530



jaune de sécurité  
RAL 1003



orangé sang  
RAL 2002

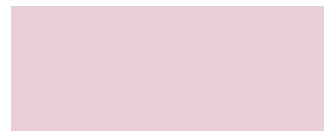

rose lotus  
RAL 3608510



blanc lilas tricot  
RAL 3108510



bleu tennis  
RAL 2307020



bleu clair  
RAL 2606030



bleu saphir  
RAL 5003



bleu délavé  
RAL 2308010



vert citron  
RAL 1008060



vert filigrane  
RAL 1207020

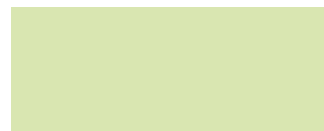

vert glacé  
RAL 1209030



aluminium blanc  
RAL 9006



aluminium gris  
RAL 9007



gris anthracite  
RAL 7016



antimicrobien  
Ces couleurs ont des propriétés antimicrobiennes

## Couleurs pour rembourrages et peintures



### Voyez le monde en couleurs

Associez à votre guise les 19 teintes de coussin et les 18 teintes de peinture pour créer différentes ambiances dans vos salles d'examen.

Froide ou vive, classique ou moderne, élégante ou extravagante, chez nous, vous trouverez rapidement la couleur qui vous convient.

Contactez-nous, nous nous ferons un plaisir de vous conseiller.



Laissez-vous inspirer :  
[www.schmitz-medical.com](http://www.schmitz-medical.com)

Nous recommandons :

### Accessoires pour le nettoyage des rembourrages



N° modèle	Description
2019878 (sans ill.)	<b>Produit de nettoyage spécial</b> pour similicuir Vaporisateur de 500 ml (vendus par 3)
2026973	<b>Set de nettoyage pour similicuir</b> 1 x vaporisateur de 500 ml et 1 brosse

Vous trouverez toutes les informations concernant le nettoyage et la désinfection des rembourrages dans le mode d'emploi spécifique.

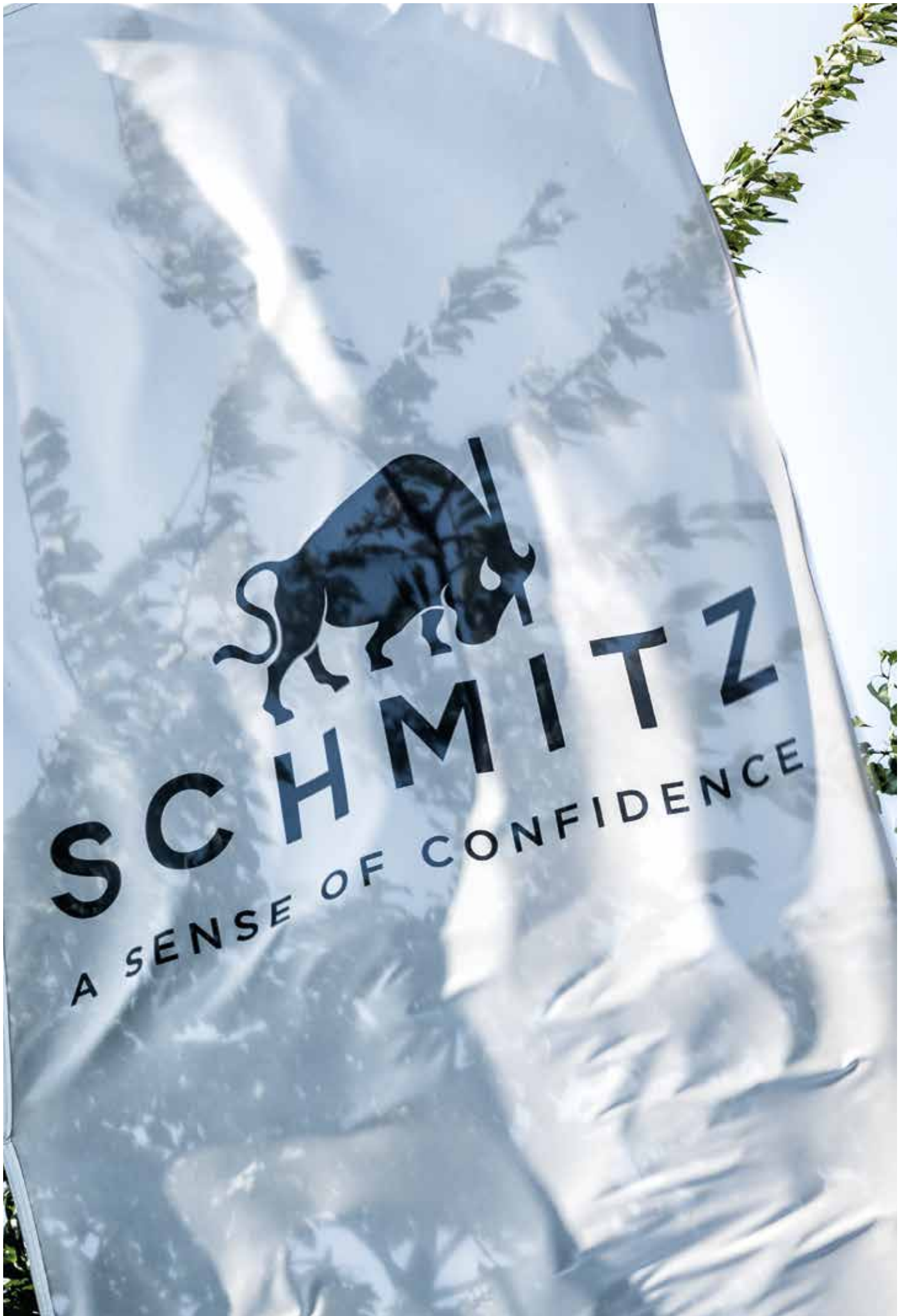

## Contact

SCHMITZ medical GmbH  
Zum Ostefeld 29  
58739 Wickede (Ruhr)  
Allemagne



Tous les dispositifs portant le marquage CE des dispositifs médicaux, en lien avec nos accessoires, se conforment aux exigences du règlement (UE) 2017/745 relatif aux dispositifs médicaux ainsi qu'aux exigences de la loi portant modification de la loi sur les dispositifs médicaux, et sont considérés comme des dispositifs médicaux de la classe de risque I.



Tous les dispositifs portant le simple marquage CE se conforment aux exigences de la Directive basse tension 2014/35/UE ainsi qu'à celles de l'Ordonnance sur le matériel électrique.

Pour connaître les utilisations prévues, veuillez également vous référer aux instructions d'utilisation !

tél. +49 (0)2377 84 0  
télé. +49 (0)2377 84 135  
zentrale@schmitz-medical.com

Département des exportations :  
tél. +49 (0)2377 84 0  
télé. +49 (0)2377 84 135  
export@schmitz-medical.com

Service technique, hotline :  
tél. +49 (0)2377 84 549  
télé. +49 (0)2377 84 210  
service@schmitz-medical.com

Visitez notre site internet pour plus d'informations concernant nos agences à l'étranger.

[www.schmitz-medical.com](http://www.schmitz-medical.com)



\* Cet article est une marchandise de commerce qui est vendue sous la marque OEM.

Nos prestations s'entendent départ usine. Toutes livraisons sont effectuées moyennant nos partenaires autorisées ou par nos succursales. Tous droits de modifications de construction et dimensions réservés, de minimes variations techniques sont possibles. Pour des raisons matérielles des différences de couleur sont possibles. Les articles de ce catalogue ne sont pas autorisés à la vente aux États-Unis.

Prix forfaitaire 3,00 Euro

Catalogue SCHMITZ No. 88, 04.2024 FR